

YONGNUO
DIGITAL

YN568EXII

MANUEL D'UTILISATEUR

Avant l'utilisation, s'il vous plaît lire attentivement ce manuel afin d'assurer votre sécurité. Gardez-le bien à titre de référence dans le futur.



Pour Canon

I. Attention

Pour éviter un incendie ou un choc électrique, ne pas exposer ce produit à la pluie ou à l'humidité.

Pour éviter un court-circuit, vérifié que les contacts des piles soient bien emballés et conformément aux dispositions locales lors de la manipulation de la batterie.

S'il vous plaît placez les batteries et les pièces qui peuvent être avalées par erreur loin des enfants. Contactez immédiatement un médecin si cela se produit.

Pour éviter tout risque de blessures aux yeux, ne pas utiliser la lumière du flash à courte distance des yeux.

Pour éviter tout risque d'accidents de sécurité, ne pas utiliser la lumière du flash sur des personnes qui ont besoin d'un degré élevé d'attention.

Retirer les piles et cesser d'utiliser immédiatement si :

- Ce produit est tombé ou a subi un choc sérieux et la partie interne du produit est mise à nue.
- Si des liquides corrosifs coulent de la batterie, s'il vous plaît prendre la batterie avec des gants.
- Le produit dégage une odeur étrange, chauffe ou fume.

Ne pas démonter ni intervenir sur ce produit. Toucher le circuit haute tension risquera de provoquer un choc électrique.

Retirer toutes les piles si ce produit n'est pas utilisé pendant une longue période.

II. Caractéristiques

- **COMPATIBILITE DE LA FONCTION FLASH MAITRE TTL**

La fonction de flash Maître TTL sans fil est supportée par les flashes de la série YONGNUO EX, les flashes de la série EX 600 - RT, 580 EX II, 430 EX II et EX.

- **COMPATIBILITE DE LA FONCTION SYNCHRONISATION FLASH HAUTE VITESSE**

Avec la synchronisation à grande vitesse (FP flash), le YN568EX II peut se synchroniser à toutes les vitesses d'obturation, la synchronisation d'obturation maximale est de 1/8000.

- **COMPATIBLE AVEC LE SYSTÈME SANS FIL de CANON**

Un YN568EX II est en mesure d'accepter respectivement le signal interne d'un YN568EX II, 580EX II, SB-910/900/800/700, du flash intégré d'un 7D/60D/600D, la commande C d'un reflex Nikon et le signal sans fil d'un SU-800 ST-E2, supporte 4 canaux, produit des flashes par mesure TTL externe ou réglages manuels.

- **GRANDE TAILLE D'ÉCRAN**

Les fonctions du flash peuvent être contrôlées et réglées grâce à un écran LCD de grande taille.

- **GN58 @ ISO100, 105mm**

Le YN568EXII est un nouveau flash Speedlite de haut indice supportant les modes TTL, M et multi flashes.

- **COMPATIBLE AVEC DE MULTIPLES SYSTEMES DE DECLENCHEMENT**

Le YN568EX II peut être déclenché par l'appareil reflex, le flash intégré ou par commande d'un flash maître, pré-flash S1 et S2.

- **EQUIPE AVEC ZOOM ELECTRIQUE (24 ~ 105mm)**

La portée du flash peut être réglée pour des focales comprises entre 24 mm et 105 mm en actionnant le bouton de zoom sur le flash.

- **COMPATIBILITE FONCTIONS TTL**

Compatible HSS, FEC, FEB, synchronisation sur 2eme rideau, FE lock, lampe pilote, accessible par le menu de l'appareil Canon.

- **REGLAGES ET DECLENCHEMENTS A DISTANCE SANS FIL**

Le YN568EX II prend en charge la fonction de déclenchement à distance sans fil, les modes Sc/Sn SI/S2 peuvent être utilisés jusqu'à une distance de 15 mètres en extérieur.

- **SYSTÈME DE SIGNAL SONORE**

Lorsque le système sonore est activé, différents sons indiquent l'état du flash de manière à vous permettre de vous concentrer sur le processus de prise de vue (Remarque: le son peut être éteint).

- **EQUIPE AVEC UNE INTERFACE SYNCHRO PC 2.5mm**

Le YN568EXII est équipé d'une interface synchro pc 2.5mm qui permet une synchronisation plus facile en utilisant un câble synchro PC.

- **SYSTÈME DE RECYCLAGE DE HAUTE VITESSE**

Le temps de recyclage à puissance maximale ne prend que 3 secondes, lorsque les piles ne sont plus neuves cela peut s'allonger à 4 à 5 secondes.

- **RÉGLAGES OPTIONS AVANCÉES**

Le YN568EX II est équipé de la fonction de réglage des options avancées, vous pouvez y définir vous-mêmes les fonctions du Speedlite selon vos propres exigences.

- **SAUVEGARDE AUTOMATIQUE DES PARAMÈTRES**

Le YN568EXII peut automatiquement enregistrer vos paramètres d'exploitation actuels pour votre prochaine utilisation.

III. Démarrage rapide

Si vous n'avez pas beaucoup de temps pour lire le mode d'emploi tout, nous vous conseillons de lire cette section.

1. Evitez l'usage excessif de la sortie à puissance maximale. Cela peut effectivement prolonger la durée de vie de ce produit. (le Speedlite doit rester inactif pendant plus de 3 minutes si déclenchement de la protection de surchauffe.)
2. Vous pouvez utiliser les touches respectives et observer les changements du contenu affiché pour comprendre leurs fonctions respectives.
3. Appuyez sur le bouton [Haute vitesse/ Synchronisation sur 2eme rideau] pour sélectionner la fonction de synchro haute vitesse.
4. Appuyez sur le bouton [MODE] pour sélectionner le mode TTL / M / Multi, appuyez sur [ZOOM] pendant un moment, puis choisissez le bouton [GAUCHE] [DROITE] pour sélectionner MASTER et SLAVE; le mode SLAVE inclus Sc/Sn/S1/S2.
5. En mode Master ou Slave le bouton [ZOOM] règle les paramètres de flash sans fil, tels que le ratio de puissance, les groupes A / B / C, et le réglage des canaux 1/2/3/4 etc.
6. Appuyez sur la touche [HAUT], [BAS], [GAUCHE] et [DROITE] pour ajuster rapidement les paramètres de flash du mode actuel. Pour certains paramètres, le bouton central [OK] nécessite d'être pressé à plusieurs reprises pour régler.
7. Accédez aux fonctions d'options avancées par les boutons [MODE] + [Haute vitesse / Synchronisation sur 2eme rideau]. Voir la section "Paramètres avancés" pour le contenu.
8. Ce produit fournit des signaux de réglages TTL, M et Multi.

IV. Description des Composants

(Vous familiariser avec cette partie attentivement vous permettra de vous familiariser rapidement avec les caractéristiques du produit)

1. Réflecteur
2. Diffuseur grand angle
3. Tête du flash
4. Port PC (pour l'entrée)
5. Cache du port PC
6. Couvercle de la batterie
7. Capteur de déclenchement sans fil
8. Indicateur à distance
9. AF-LED
10. Bague de verrouillage
11. Sabot
12. Port de son
13. Contact sabot

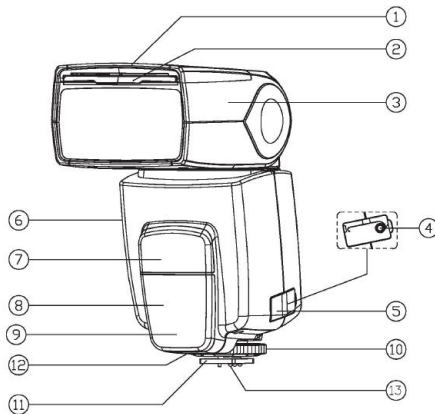

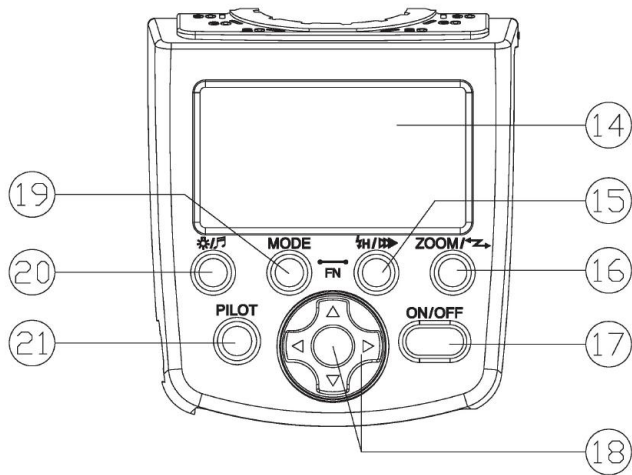

- 14. écran LCD:** Affiche toutes les fonctions et paramètres du flash, pratique pour voir les réglages et modifier rapidement.
- 15. Bouton Haute vitesse / synchro sur 2eme rideau:** la fonction synchronisation sur 2eme rideau et synchronisation haute vitesse peuvent être réglées en agissant directement sur ce bouton.
- 16. Touche ZOOM:** en mode Flash normal, agir sur le bouton [ZOOM] règle la portée du flash (auto, 24, 28, 35, 50, 70, 80, 105 mm); En mode Flash sans fil (maître ou esclave), un appui court sur le bouton [ZOOM] sélectionne les éléments de paramétrage ; Un appui long pour entrer dans l'état des paramètres sans fil.
- 17. interrupteur d'alimentation (ON / OFF):** Appuyez sur ce bouton pendant environ 2 secondes pour allumer ou éteindre le flash.
- 18. Sélecteur :** [GAUCHE], [DROITE], [HAUT], [BAS] et le bouton central [Ok]; Les [GAUCHE] et [DROITE] peuvent régler la compensation d'exposition, la puissance de sortie, les paramètres des options avancées, les temps de flash stroboscopique, la fréquence stroboscopique, etc.; Les [HAUT] et [BAS] peuvent définir le bracketing d'exposition, le réglage fin de la puissance et la sélection des options avancées.
- 19. bouton du sélecteur de mode (MODE):** Dans le «menu de base», le bouton [MODE] permet de basculer entre les modes TTL / M / Multi à chaque pression.
- 20. Rétro-éclairage / commutateur de son:** Une pression brève pour allumer ou éteindre le rétroéclairage LCD, une pression pendant environ 2 secondes pour activer ou stopper le système sonore.
- 21. Indicateur de charge / bouton de test (PILOT):** Voyant rouge indique la charge est terminée et le flash peut être déclenché; voyant vert indique que la charge est en cours. Appuyez sur ce bouton (PILOT) émet le flash de test.

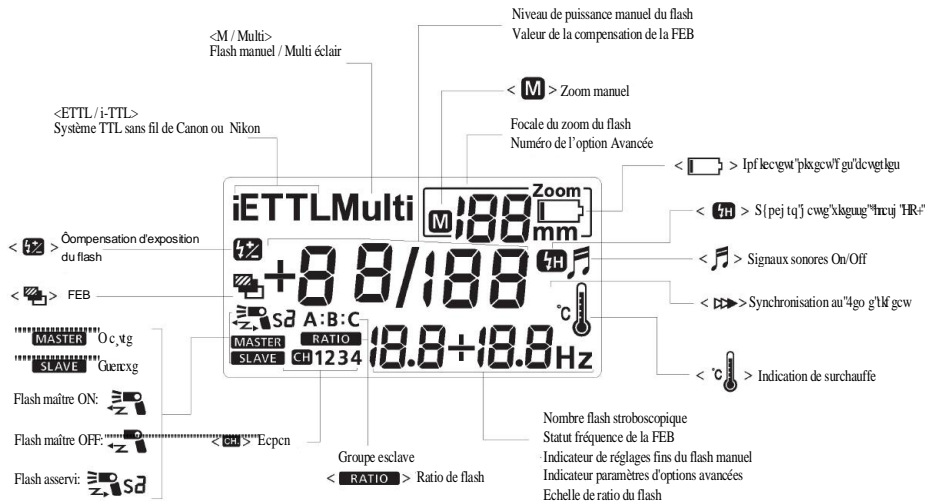

V. Notice de montage

1. Installation des piles

Faites glisser le couvercle de la chambre de piles dans le sens de la flèche.

Insérez les piles selon l'étiquette intérieure de la chambre de la batterie et assurez-vous que la position de la polarité des piles est correcte.

Fermez le couvercle du compartiment de la batterie dans le sens de la flèche.

Note: S'il vous plaît utilisez quatre piles AA standard. Ne pas utiliser de piles endommagées.

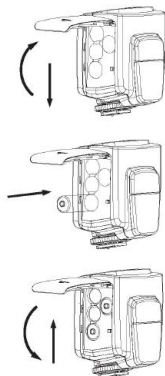

2. Fixation sur l'appareil photo

Desserrer la bague de blocage en la faisant tourner

Glisser la griffe du flash Speedlite dans le sabot de l'appareil jusqu'à ce qu'il s'arrête.

Tourner la bague de verrouillage dans le sens de la flèche, serrer.

Pour détacher le flash Speedlite, desserrer la bague de verrouillage en le tournant dans le sens inverse.



VI. Fonctions de base

1. Opérations de base

Bouton d'exploitation:

| Parties | Opération |
|--|--|
| [ON / OFF] | Allumer ou éteindre le flash en appuyant longuement sur cet interrupteur. Il est recommandé de retirer les piles après la mise hors tension du Speedlite. |
| [MODE] | Dans le «menu de base», le bouton [MODE] permet de basculer entre les modes TTL/M/Multi à chaque pression. |
| bouton [Rétro-éclairage / Son] | Le rétro-éclairage LCD peut être désactivé en appuyant brièvement sur ce bouton, et la fonction sonore peut s'activer ou désactiver en appuyant sur ce bouton pendant environ 2 secondes. |
| bouton [Haute vitesse/ Synchronisation sur 2eme rideau] | le flash Speedlite bascule entre haute vitesse et synchro sur le 2eme rideau à chaque pression; En association avec le bouton [MODE], ouvre les options avancées. |
| Touche [ZOOM] | En mode Flash « normal », le bouton [ZOOM] règle la portée du flash (auto, 24, 28, 35, 50, 70, 80, 105 mm); En mode Flash sans fil (maître ou esclave), un appui court sur le bouton [ZOOM] sélectionne les éléments de paramétrage, Un appui long pour entrer dans l'état des paramètres sans fil. |
| Sélecteur | Les [GAUCHE] et [DROITE] peuvent régler la compensation d'exposition, la puissance de sortie, les paramètres des options avancées, les temps de flash stroboscopique, la fréquence stroboscopique, etc.; Les [HAUT] et [BAS] peuvent définir le bracketing d'exposition, le réglage fin de la luminosité et la sélection des options avancées. |
| bouton [PILOT] | Appuyer sur ce bouton émet le flash de test |

Sens de [Indicateur de charge]

| Statut de [indicateur de charge] | Sens | Méthode |
|---|---|-------------------------------|
| Lumière rouge | Le Speedlite est complètement chargé et peut être utilisé. | Normal |
| Lumière verte | Le Speedlite n'est pas complètement chargé. | Attendre la fin de la charge. |
| Lumière verte clignotante | Batterie faible et le flash Speedlite est sur le point de fermer. | Remplacer les piles. |

Sens de [Invite Son]

| Type de son | Sens | Méthode |
|------------------------|--|--|
| 2 bips | L'indicateur sonore est activé, le Speedlite est démarré ou le flash est ok. | Normal |
| 3 bips, deux fois | L'exposition peut être excessive | Réglez la correction d'exposition ou la modifier selon les conditions de prise de vue |
| 3 bips | L'exposition peut être insuffisante | |
| « Double bip », 2 fois | a. Le Speedlite est en charge b. Surchauffe: état de protection | En attente de fin de charge ou attendre 3-5 minutes pour enlever la protection de surchauffe |
| Bip long | Le Speedlite est complètement chargée et peut être utilisé. | Normal |
| Triple bip | La puissance ne suffit pas et le flash Speedlite va être arrêté. | Remplacez les piles |

2. Mise sous tension et hors tension

Le flash peut être activé ou désactivé en appuyant longuement sur le bouton interrupteur d'alimentation [ON / OFF]. Si l'appareil s'éteint sans appuyer sur ce bouton, se sont sûrement les piles qui sont déchargées.

Après la mise sous tension, le témoin de charge devient rouge, ce qui indique que le flash est disponible. Si la charge n'est pas terminée dans les 20 secondes, l'indicateur sera vert clignotant indiquant une trop faible puissance, et le flash s'arrêtera automatiquement, indiquant que les piles doivent être remplacées par des neuves.

Vous pouvez appuyer sur le bouton [PILOT] pour vérifier si le Speedlite fonctionne normalement.

Après utilisation, éteignez le Speedlite en appuyant longuement sur le bouton [ON / OFF].

3. Mode TTL

Dans ce mode, le système de mesure de l'appareil photo détecte la lumière du flash réfléchi par l'objet de façon à ajuster automatiquement la puissance du flash, et les modes HSS, FEC, FEB, FEV, le 2eme rideau et le menu de réglages des reflex CANON sont pris en charge .

Vous pouvez régler la compensation d'exposition au flash en appuyant sur les touches [GAUCHE] [DROITE], la compensation d'exposition au flash peut être réglée jusqu'à $\pm 5EV$ par $1/3 IL$.

4. Mode M

En mode M, vous pouvez régler la luminosité du flash en fonction de vos préférences en ajustant la luminosité du flash par le [GAUCHE], [DROITE], [HAUT] et [BAS]. La plage de réglage de la puissance du flash est de $1/128 \sim 1/1$, divisée en 8 paliers, chacun réglable par incrément de $\pm 0,3 EV$, $\pm 0,5 EV$ ou $\pm 0,3-0,5EV$ pour un réglage précis, soit au total 29 paliers de réglages; régler les paliers avec le [GAUCHE] et [DROITE], et faire un réglage fin avec [HAUT] et [BAS], et le résultat de réglage apparaît sur l'écran LED.

Lors de la prise, vous ne devez régler que la luminosité du flash, régler les paramètres de prise de vue de l'appareil photo et appuyer sur le déclencheur, le flash Speedlite déclenchera en fonction du signal de synchronisation de l'appareil photo.

5. Multi Mode

En mode multi, une série rapide d'éclairs est déclenché. Le Speedlite flache selon la puissance de sortie, le temps de flash et la fréquence que vous définissez. Utilisez les boutons [GAUCHE] et [DROITE] pour régler la puissance de sortie, le temps de flash et la fréquence. Les possibilités de réglage de puissance de sortie sont 1/128-1/64-1/32-1/16-1/8-1/4, pour le temps de flash : de 1 à 100, et la fréquence des éclairs : de 1 à 100. Méthode de réglage: appuyez sur le bouton [OK] pour sélectionner les éléments de réglage (flash) et utilisez les touches [GAUCHE] et [DROITE] pour régler le temps de flash. Une fois le réglage terminé, appuyez sur le bouton [OK] pour confirmer le réglage. La fréquence de flash se met à clignoter, utilisez les touches [GAUCHE] et [DROITE] pour régler la fréquence.

REMARQUE: Dans la situation d'une batterie faible, la vitesse de chargement peut être lente, ce qui peut provoquer la baisse du flash stroboscopique. Dans ce cas, réduire la fréquence de flash ou installer une nouvelle batterie.

6. Flash maître

Appuyez longuement sur le bouton [ZOOM] pour entrer dans les fonctions de réglage sans fil du flash avec l'icône du « flash sans fil » et "oF" clignotant. Ensuite, utiliser [GAUCHE] et [DROITE] pour choisir l'option « contrôle maître » MASTER et confirmer en appuyant sur [OK]. L'écran LCD affiche MASTER, la fréquence CH 1/2/3/4 et le groupe « ratio de puissance ».

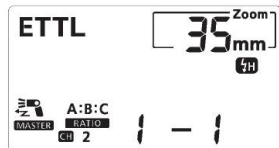

En mode « flash maître », il prend en charge les modes TTL / M / multi directement par l'utilisation du bouton [MODE] et le zoom, le canal CH, le ratio lumière, la compensation d'exposition, le bracketing d'exposition, le niveau de sortie, etc.. par le bouton [ZOOM] , avec [GAUCHE], [DROITE], [HAUT], [BAS] et [OK] pour les réglages.

Le YN568EX II en mode MASTER est compatible avec les flashes LED YONGNUO de la série EX, comme les YN568EX II, YN568EX, YN565EX, YN560EX, YN500EX, etc.

7. Les modes Sc / Sn et S1/S2

Entrer dans le menu « mode sans fil » en appuyant longuement sur la touche [ZOOM], puis utiliser le [GAUCHE] et [DROITE] pour choisir SLAVE ; SLAVE inclus les modes Sc/Sn/S1/S2, l'ensemble de ces quatre modes peuvent être appliqués pour un flash en déporté afin de créer plusieurs effets d'éclairage.

Les modes Sc / Sn peuvent distinctement accepter le signal interne d'un YN568EX II, 580EX II, SB-910/900/800/700, du flash intégré d'un 7D/60D/600D, la commande C d'un reflex Nikon et le signal sans fil d'un SU-800 ST-E2, supportent 4 canaux, produisent des flashes par mesure TTL externe ou réglages manuels. Lors de l'utilisation des modes Sc / Sn et S1/S2, les capteurs de déclenchement sans fil peuvent être ajustés pour faire face au flash maître par rotation du corps du flash. Avant le shoot, l'esclave et l'unité principale doivent être réglés sur le même canal de communication. Méthode de réglage: Utiliser le bouton [ZOOM] pour sélectionner CH flash, puis choisissez 1/2/3/4 en appuyant sur la touche [GAUCHE] et [DROITE]. En mode Sc / Sn, la puissance de l'unité esclave sera totalement commandée



par l'unité maître.

SI et S2 sont respectivement adaptés à un système de flashes manuels et à un système de flashes TTL. Dans ces deux modes, la façon de régler la puissance de sortie se règle comme en mode M, uniquement en actionnant la touche [GAUCHE] et [DROITE] boutons.

S1 Mode : Dans ce mode, le flash déclenchera en synchro avec le premier flash du flash maître, comparable à un déclenchement par radio. Pour utiliser ce mode correctement, le flash principal devrait être réglé en mode manuel et le système de mesure TTL avec pré-flash ainsi que la fonction anti-yeux rouges avec flashes multiples ne doivent pas être utilisés.

S2 Mode: Il est aussi appelé "pré-flash en mode annulé". Ce mode est similaire au mode S1, mais il ne néglige pas le pré-flash engendré par la mesure TTL. Par conséquent, il peut supporter l'utilisation du flash maître en mode TTL. En particulier, si le mode S1 ne peut pas déclencher correctement et de manière synchrone avec le flash interne, vous pouvez essayer d'utiliser le mode S2.

Les modes SI et S2 doivent être évités si sont utilisés la led de réduction des yeux rouges, le mode commande-C (Nikon) ou le mode sans fil (Canon) du flash principal ainsi que le ST-E2 comme contrôleur de flash.

Dans ces cas, régler le Speedlite en mode Sc / Sn.



8. Accès au menu de l'appareil photo (uniquement pour les nouveaux modèles Canon)

Vous pouvez commander le Speedlite par les menus du reflex sur les nouveaux modèles de Canon compatibles TTL. Dans le menu contrôle du Flash, vous pouvez définir les paramètres "réglage fonct. Flash externe" et " réglages C.Fn flash externe", par exemple, le mode flash, la Synchro et haute vitesse, la FEB, la compensation d'exposition du Flash, le Zoom, les réglages sans fil., et les paramètres avancés, etc.

9. Flash test

Peu importe dans quel mode, vous pouvez appuyer sur le bouton [PILOT] pour tester le flash Speedlite. Lors du test de flash, le Speedlite émettra un éclair de puissance correspondante au niveau de puissance de sortie choisi.

10. mode d'économie d'énergie

YONGNUO a conçu un mode d'économie d'énergie pour le YN568EX II, et ce mode peut être réglé dans les options avancées, à <SL Sd 10>. Appuyer sur [Rétro-éclairage/Commutateur de son] + [MODE] pour entrer dans les options, puis sélectionnez l'option numéro 01 avec [HAUT] et [BAS], et réglez sur SL EP- - avec les boutons [GAUCHE] et [DROITE], "Arrêt automatique" sera annulé. En réglant sur SL EP on, "Arrêt automatique" est activé.

Les modes d'économie d'énergie fixés par les options avancées sont les suivants:

| Fn NO. | Champ d'application | Options de | mode d'économie d'énergie |
|---------------|----------------------------|-----------------------------|--|
| 01 SL EP | Tous les modes | - - | Mode économie d'énergie désactivé |
| | | on | Mode économie d'énergie activé |
| 10 SL Sd | Sc/Sn/SI/S2 | 10 | Mise hors tension automatique de l'unité esclave : 10 minutes |
| | | 60 | Mise hors tension automatique de l'unité esclave : 60 minutes |
| 11 SL oF | Sc/Sn/SI/S2 | 1H | Annulation de l'extinction automatique du flash asservi par le flash maître possible durant 1 heure |
| | | 8H | Annulation de l'extinction automatique du flash asservi par le flash maître possible durant 8 heures |
| E1 SE oF | Menu principal | 3/5/10/30/1H 2H/3H/4H/5H | Mise en veille après un temps d'inactivité de 3 / 5 / 10 / 30 minutes ou 1 / 2 / 3 / 5 heures, puis s'éteint automatiquement après le même temps d'inactivité. |

11. Protection surchauffe

Si le Speedlite est utilisé trop souvent, la fonction de protection contre la surchauffe se déclenche, l'indicateur de surchauffe est affiché sur l'écran LCD et le Speedlite sera verrouillé. Dans ce cas, attendre environ 3 à 5 minutes avant réutilisation. Essayez d'utiliser des puissances de sortie de 1/4 ou moins lors d'enchaînements rapides de prises de vue pour éviter cela.

Remarque: lorsque prises de vue en continu, l'indicateur de charge deviendra rouge clignotant si la température interne du flash augmente à une certaine valeur ; à ce moment, le temps de recharge du flash sera allongé, et il est recommandé de réduire de façon appropriée l'intensité d'utilisation du flash.

12. ZOOM (Réglage de la portée du flash)

Zoom auto: Appuyez sur la touche [ZOOM] pour régler la portée du flash, si <M> ne s'affiche pas, la portée du flash sera automatiquement réglée (35mm par défaut). En Fixant le flash Speedlite sur l'appareil photo, la portée du flash se règle automatiquement en fonction de la longueur focale de l'objectif.

Régler manuellement la position du zoom: Appuyez sur la touche [ZOOM] pour régler la portée du flash, si <M> est affiché, vous pouvez ajuster la portée du flash manuellement. Méthode de réglage: en mode « normal », la portée du flash peut être réglé directement en appuyant sur la touche [ZOOM], en déporté avec unité de commande principale, appuyez sur la touche [ZOOM], puis réglez la plage de zoom en appuyant sur les boutons [GAUCHE] et [DROITE].

NOTE: avec l'utilisation du diffuseur grand-angle, la portée du flash sera étendu à 14mm.

13. Indicateur sonore

Lorsque la fonction sonore est activée, le flash Speedlite émet des sons différent pour indiquer l'état de fonctionnement. Consultez le tableau suivant pour connaître la signification des sons:

| Type de son | Sens | Méthode |
|-------------------|---|---|
| 2 bip | L'indicateur sonore est activé, le Speedlite est démarré ou flash est OK. | Normal |
| 3 bips, deux fois | L'exposition excessive peut-être | Réglez la correction d'exposition ou la modifier la condition de prise de vue |
| 3 bip | L'exposition peut être insuffisante | |

| | | |
|--------------------|--|--|
| Double bip, 2 fois | a. Le Speedlite est en charge b. Surchauffe: état de protection | En attente de fin de charge ou attendre 3-5 minutes pour enlever la protection de surchauffe |
| Bip long | Le Speedlite est complètement chargée, et peut être utilisé. | Normal |
| Triple bip | La puissance ne suffit pas, le flash Speedlite va être arrêté. | Remplacez les piles |

14. Port PC Sync (pour l'entrée)

En se connectant au port de synchronisation PC 2.5mm, vous pouvez rendre le flash synchrone.

15. Configuration de Sauvegarde automatique

Le Speedlite enregistre automatiquement vos paramètres actuels, vous les retrouvez au démarrage suivant.

VII. Système de flash sans fil

Le YN568EX II supporte entièrement le système de flash sans fil, il est équipé des fonctions maître et esclave. Il peut déclencher les flash YONGNUO de la série EX quand il agit comme unité maître. Un YN568EX II est en mesure d'accepter respectivement le signal interne d'un YN568EX II, 580EX II, SB-910/900/800/700, du flash intégré d'un 7D/60D/600D, la commande C d'un reflex Nikon et le signal sans fil d'un SU-800 ST-E2, supporte 4 canaux, produit des flashes par mesure TTL externe ou réglages manuels.

Sc: indique qu'il ne peut recevoir que le signal sans fil du système de Canon, évitant le système Nikon.

Sn: indique qu'il ne peut recevoir que le signal sans fil de système Nikon, évitant le système Canon.

Tout réglage de compensation d'exposition au flash, FEB, mémorisation, flash manuel et du flash stroboscopiques réalisé par l'unité maître sera automatiquement transmis à l'unité esclave.

Même avec plusieurs unités esclaves, chacune d'elle recevra les réglages effectués à partir de l'unité maître de la même manière par l'intermédiaire de signaux sans fil.

1. Réglages de l'unité maître

Un appui long sur la touche [ZOOM] pendant environ 2 secondes jusqu'à ce que l'affichage LCD de l'icône sans fil clignote permet de régler l'unité sur MASTER grâce aux boutons [GAUCHE] et [DROITE].

Après, appuyer brièvement sur la touche [ZOOM] vous permet de régler le zoom, le canal et le ratio du flash ; appuyez brièvement sur le bouton [OK] pour régler le ratio (8:1 - 1:1 - 1:8), le groupe de compensation d'exposition, etc. Ces paramètres peuvent être réglés par pression des boutons [GAUCHE] et [DROITE].

Si l'unité principale est en mode TTL, régler directement la compensation d'exposition avec les boutons [GAUCHE] et [DROITE], les boutons [HAUT] et [BAS] pour régler le bracketing d'exposition.

Remarque: Durant le processus de réglages du bracketing d'exposition avec les touches [HAUT] et [BAS], le ratio ne s'affiche pas. Il se réaffichera après la confirmation; à l'inverse la compensation d'exposition des groupes est affichée durant ce processus de réglage et ne l'est plus après confirmation.

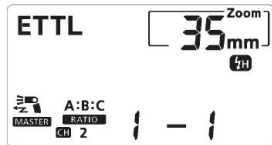

2. Réglages de l'unité esclave

Procéder comme pour passer en mode MASTER (cf. page précédente) pour choisir un mode SLAVE.

En utilisant Sc / Sn, appuyer brièvement sur la touche [ZOOM] pour sélectionner le zoom, le canal et les options de groupe, puis définir leurs paramètres par les boutons [GAUCHE] et [DROITE].

En mode SLAVE, le YN568EX II supporte les modes Sc/Sn/SI/S2, en mode Sc / Sn. il dispose de 3 groupes (A, B, et C) et quatre canaux de communication (1,2,3,4).

Remarque: un YN568EX II en mode SLAVE peut être pilotée par un YN568EX II, 600EX RT, 580EX II, SB-910/900/800/700, le flash intégré d'un 7D/60D/600D, la commande C d'un reflex Nikon et le signal sans fil d'un SU-800 ST-E2 ; pour les réglages de l'unité maître, se référer au manuel d'instruction de l'unité maître

3. Configurations Multi-flash sans fil

Vous pouvez créer deux ou trois groupes d'esclaves pour un meilleur effet de prise de vue répondant à vos exigences, et le ratio du flash, la puissance des flash (en manuel) ou les mesures auto TTL des flash sont réglées par le flash maître.

(1). Configuration sans fil esclaves composée de deux unités YN568EXII :

Réglage de l'option sans fil: Sc / Sn pour le fonctionnement

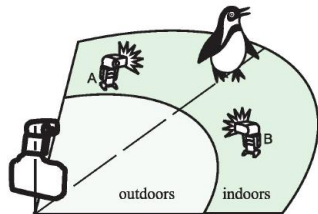
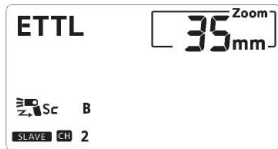

Réglage canal de communication: 1, 2, 3, 4

Paramètres de groupes: Définissez un YN568EXII comme groupe A, et mettre l'autre en groupe B.

Réglages de l'unité Maître: Réglez le canal de communication; Réglez le ratio sur l'unité maître A: B ou A: B: C. Vous pouvez alors utiliser le flash.

(2). Configuration sans fil esclaves composée de 3 unités YN568EXII

Réglage de l'option sans fil: Sc / Sn

Réglage canal: 1, 2, 3, 4

Paramètres de groupes: Définissez un YN568EXII comme groupe A, un second en B et mettre le dernier en groupe C.

Réglages de l'unité Maître: Réglez le canal de communication; Réglez le ratio sur l'unité maître A: B ou A: B: C.

Appuyez sur le bouton d'essai de l'unité principale pour tester si le flash fonctionne normalement ou non, si le flash ne se déclenche pas, ajuster la direction de la cellule de l'unité esclave vers l'unité principale et vérifiez la distance à partir de l'unité principale.

NOTE: Si le ratio est réglé sur <A: B>, l'unité du groupe C ne se déclenche pas. Si vous avez défini les trois unités esclaves en groupe <A>, toutes les unités esclaves seront gérées comme si le groupe A ne contenait qu'un seul flash.

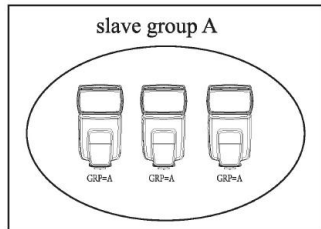
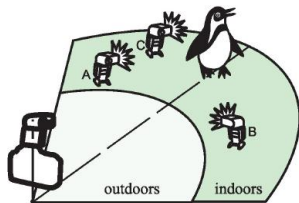

4. Flash manuel et stroboscopique en sans fil

En mode SLAVE, le YN568EX II peut fonctionner en flash manuel et flash stroboscopique.

Flash manuel: Il suffit de régler l'unité principale en mode flash manuel, et régler la puissance du flash.

Flash stroboscopique: Il suffit de régler l'unité principale en mode flash stroboscopique, et régler la puissance de sortie, le nombre de flashes, la fréquence de tir et autres paramètres.

5. Exemples avec le système flash sans fil

Unité principale: YN568EX II, 600EX-RT ,580-II, SB-900/800/700, flash intégré d'un 7D/60D/600D, commandant C de Nikon, SU-800 et ST-E2.

Unité esclave: flash de la série YONGNUO EX avec fonction esclave, avec option groupes A,B,C.

Utilisez le mini support de flash (support pour trépied fourni) pour soutenir l'unité déportée.

Tourner l'unité esclave pour que le capteur sans fil soit face à l'unité principale.

En intérieur, le signal sans fil peut également être transmis par rebond sur le mur de sorte qu'il est moins important de faire attention au positionnement des capteurs. Après avoir positionné l'unité(s) esclave, assurez-vous de tester le fonctionnement sans fil du flash avant de débiter la prise de vue.

Ne placez pas d'obstacles entre l'unité maître et l'unité (s) de l'esclave. Les obstacles peuvent bloquer la transmission de signaux sans fil.

VIII. Applications avancées

1. Synchro Haute-vitesse

Avec la synchronisation à haute vitesse (flash FP), le YN568EXII peut synchroniser à toutes les vitesses d'obturation, la synchronisation d'obturation maximale est de 1/8000.

La synchronisation haute vitesse est particulièrement utile en mode « priorité-ouverture » pour les portraits. Méthode de réglage: Appuyez sur le bouton [Haute vitesse/ Synchronisation sur 2eme rideau] pour activer ou désactiver la fonction de haute vitesse.

2. Flash à distance sans fil

Le YN568EX II peut recevoir un signal à distance sans fil. La portée maximale en intérieur est de 25 mètres et en extérieur jusqu'à 15 mètres.

Attention au capteur sans fil de l'unité esclave qui doit être dirigé face à l'unité principale et à portée de la transmission de l'unité maître.

NOTE: En mode Sc / Sn, le niveau du flash de l'appareil esclave est entièrement contrôlé par l'unité maître.

3. Compensation d'exposition au flash

Afin de rendre l'effet du flash sur la prise de vue plus adapté à vos besoins, vous pouvez régler la compensation d'exposition au flash par les menus du reflex ou directement sur le flash. La plage de réglage de compensation d'exposition est de $\pm 5EV$.

Dans le menu principal du flash, vous pouvez régler la valeur de correction d'exposition avec les touches [GAUCHE] et [DROITE] du YN568EX II. A chaque pression sur la touche, la valeur de compensation sera affichée sur l'écran LCD.



NOTE: Sur la version Canon, le réglage de la compensation via le menu du flash se substitue au réglage de la compensation d'exposition réglée sur l'appareil photo.

4. Synchronisation sur 2eme rideau

La fonction de synchronisation sur le second rideau déclenche le flash au moment où l'obturateur va fermer. Cela peut permettre par exemple, en utilisant une vitesse d'obturation lente, de créer une trainée derrière un objet en mouvement. (Pour le réglage de synchronisation sur 2eme rideau, reportez-vous au manuel de votre appareil photo). Vous pouvez activer ou désactiver la synchronisation sur 2eme rideau en appuyant sur le bouton [Haute vitesse / Synchronisation au 2eme rideau] sur le panneau du YN568EXII.

NOTE: Lorsque le YN568X II est utilisé comme flash déporté, la fonction de synchronisation sur 2eme rideau ne peut pas être réglée sur le flash.

5. Bracketing d'exposition (FEB)

La fonction de FEB se règle par l'appareil photo ou par le flash Speedlite. Lorsque FEB est activé, 3 photos sont prises, la compensation d'exposition sera effectuée automatiquement. Par exemple, selon la séquence «normal → sous-ex → sur-ex». Cette fonction vous permet d'améliorer vos chances de succès de la prise de vue. Méthode de réglage sur YN568X II: Grâce aux boutons [HAUT] et [BAS] vous pouvez contrôler directement la valeur de bracketing d'exposition.

NOTE: Pour la FEB, régler le mode de de prise de vue sur "vue par vue"; Soyez sûr que le flash est prêt avant de déclencher.

6. Mémorisation (FEL) (Canon)

Pour utiliser cette fonction, placez le sujet (pour lequel la mesure d'exposition au flash doit être verrouillée) au centre du viseur de l'appareil photo, appuyez sur la touche <*> de verrou d'exposition ; un pré-flash sera émis et l'appareil calculera la puissance de sortie appropriée du flash. Vous pouvez recomposer et prendre les photos. (La fonction ne peut être utilisée que si elle est prise en charge par votre appareil photo. Pour la méthode de réglage, reportez-vous au manuel de votre appareil photo).

7. Mémorisation (FV Lock) (Nikon)

Réglez la fonction AE-L/AF-L sur FV Lock sur l'appareil photo avant d'utiliser cette fonction. Vous pouvez alors centrer sur le sujet dans le viseur, puis appuyez sur la touche AE-L ou AF-L, un pré-flash sera émis et l'appareil calculera la puissance de sortie appropriée du flash. Vous pouvez recomposer et appuyez sur le déclencheur. (La fonction ne peut être utilisée que si elle est prise en charge par votre appareil photo. Pour la méthode de réglage, reportez-vous au manuel de votre appareil photo).

8. Menu des options avancées

Le YN568EX II est pourvu de réglages d'options avancées, vous pouvez personnaliser les fonctions du flash pour répondre à vos besoins, vous pouvez accéder aux réglages des options avancées en appuyant conjointement sur [Rétro-éclairage/commutateur de son] + [MODE] ou via le menu de l'appareil photo. Méthode de réglage par le flash: Appuyez sur [Rétro-éclairage/commutateur de son] + [MODE] en même temps pour entrer dans les options avancées, l'écran LCD affiche alors les éléments de réglage; exemple: <SE oF 3> (signifie que le flash se mettra en veille automatiquement s'il est inactif pendant 3 minutes, et s'éteindra automatiquement s'il est inactif pendant 3 autres minutes après la veille).

Liste des fonctions des options avancées du YN568EXII:

Fn n° 01.

SL EP « on »: Mise hors tension automatique est activée

SP EP - -: Mise hors tension automatique est désactivée



Fn n ° 03

Fb CL « on »: annulation auto FEB activée

Fb CL - -: annulation auto FEB désactivée



Fn n ° 04

Fb 0 - +: Séquence de la FEB "0 → - → +"

Fb - 0 +: Séquence de la FEB "- → 0 → +"

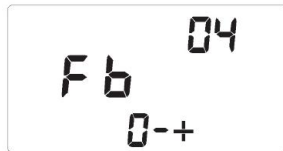

Fn n °. 08

AF « on »: faisceau d'assistance AF activé

AF - -: faisceau d'assistance AF désactivé



Fn n° 09

AP S A1: identification automatique activée

AP S - -: Désactivé



Fn n° 10.

SL Sd 10: arrêt automatique de l'unité esclave réglée sur 10 minutes

SL Sd 60: arrêt automatique de l'unité esclave réglée sur 60 minutes



Fn n° 11.

SL oF 1H: Annulation de l'extinction automatique du flash asservi
par le flash maître possible durant 1 heure

SL oF 8H: Annulation de l'extinction automatique du flash asservi
par le flash maître possible durant 1 heure

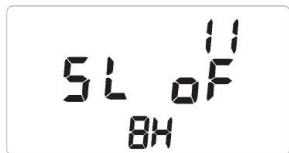

Fn n° 20.

So nd « on »: Son activé

So nd - -: Son désactivé



Fn n° E1

SE oF 3/5/10/30/1H/2H/3H/4H/5H: passer en veille après 3/5/10/30 minutes ou 1/2/3/4/5 heures puis éteindre automatiquement après le même temps d'inactivité.

SE oF - -: désactivation du passage en veille et de l'extinction automatique.



Fn n° E2

qu ic - -: fonction « allumage /arrêt » rapide désactivée

qu ic « on »: fonction « allumage /arrêt » rapide activée

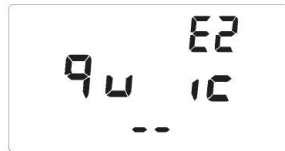

Fn n ° E3

L cd 7/15/30: temps de rétroéclairage de l'écran de 7/15/30 secondes

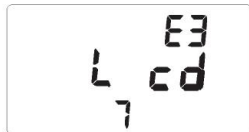

Fn n ° E4

I nc 0,3: incrémentation de réglage fin du flash en manuel de 0,3ev

I nc 0.5: incrémentation de réglage fin du flash en manuel de 0.5ev

I nc « on »: incrémentation de réglage fin du flash en manuel de 0,3ev et 0,5ev



Fn n ° E5

CL EA - -: Récupérer les paramètres par défaut (**une longue pression sur le bouton [OK] restaure les paramètres par défaut**)



9. Prise de vue en rafale

Le flash peut le déclenchement en rafale. Régler l'appareil photo en mode d'acquisition « en continu », puis déclenchez.

Veuillez noter que la quantité de photos prises en continu est liée au réglage de la puissance. S'il vous plaît utilisez une batterie complètement chargée.

10. Réflexion de flash

Il est possible d'éclairer un sujet de façon indirecte en utilisant un mur ou un plafond comme réflecteur du flash. Il suffit d'orienter la tête du flash vers ce réflecteur plutôt que directement sur le sujet. Cela a pour effet de diminuer les ombres derrière le sujet afin d'obtenir un effet de prise de vue plus naturel.

Si le mur ou le plafond est trop loin, la réflexion pourra être trop faible pour obtenir une exposition suffisante. Il est préférable d'utiliser un mur ou un plafond blanc afin d'obtenir une réflexion efficace, si la surface de réflexion n'est pas blanche, une dominante de couleur peut apparaître sur la photo.

11. Utilisation du réflecteur intégré pour prendre des photos

Extraire en même temps le réflecteur et le diffuseur grand angle bord à partir de la tête de la lampe puis réinsérer le diffuseur grand-angle. L'utilisation du réflecteur pour prendre des photos va créer un reflet dans les yeux du sujet et aviver ainsi l'expression du visage. L'effet optimal est obtenu lorsque la tête du flash est à 90 °.

12. Utilisation du diffuseur grand-angle

Sortez le volet de diffusion grand angle, repousser le réflecteur et laisser se rabattre le diffuseur sur le flash; la focale du flash sera étendue à 14 mm, la portée du flash sera augmentée et l'effet sera plus doux et plus naturel.

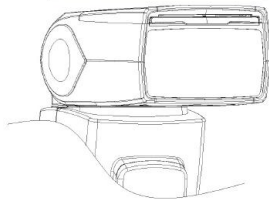
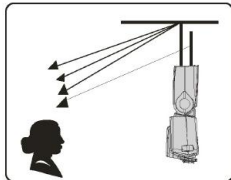
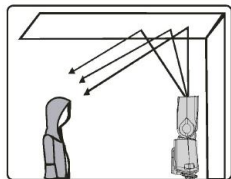

IX. Caractéristiques

| | |
|-----------------------------------|---|
| Conception du circuit | Insulated Gate Bipolar Transistor (IGBT) |
| Guide | 58 (ISO 100, 105mm) |
| Mode de flash | TTL, M, multi |
| Mode de déclenchement | Set-top, Sc, Sn, SI, S2 |
| Couverture du flash (Zoom) | 24, 28, 35, 50, 70, 80, 105 mm |
| Angle de rotation vertical | -7 ~ 90 degrés |
| Angle de rotation horizontal | 0 ~ 270 degrés |
| Source de courant | 4xAAsize piles (alcalines ou Ni-MH) |
| Nombre de flash | 100-1500 fois (cellule alcaline AA) |
| Temps de recyclage | Environ 3 s (cellule alcaline AA) |
| Température de couleur | 5600k |
| Durée de l'éclair | 1/200s ~ 1/20000s |
| Contrôle du flash | 8 niveaux de contrôle de sortie (1/128 ~ 1/1), 29 niveaux de réglages fin, interface sabot, port PC |
| Déclenchement sans fil à distance | 20 ~ 25m à l'intérieur, 10 ~ 15m en plein air |
| Fonctionnalités supplémentaires | flash maître, synchro haute vitesse, synchronisation sur 2eme rideau, FEC, FEB, FEV, zoom électronique de la tête du flash, invite sonore, enregistrement automatique des réglages, port PC, mode d'économie d'énergie, protection de surchauffe, réglages avancés. |
| Dimensions | 60x73x190mm (déplié) |
| Poids net | 350g |
| Contenu | Flash (1), sac de protection (1), mini-support (1) et manuel (1) |

Nombre Guide (à 100 ISO, en mètres / pieds)

| Flash Sortie | Couverture du flash (mm) | | | | | | | |
|-----------------|--------------------------|----------|-----------|-----------|-----------|------------|-----------|-----------|
| | 14 | 24 | 28 | 35 | 50 | 70 | 80 | 105 |
| 1/1 | 15/49.2 | 28/91.9 | 30/98.4 | 39/127.9 | 42/137.8 | 50/164 | 53/173.9 | 58/190.3 |
| 1/2 | 10.6/34.8 | 19.8/65 | 21.2/69.6 | 27.6/90.7 | 29.7/97.4 | 35.4/116.1 | 37.5/123 | 41/134.5 |
| 1/4 | 7.5/24.6 | 14/45.9 | 15/49.2 | 19.5/64 | 21/68.9 | 25/82 | 26.5/86.9 | 29/95.1 |
| 1/8 | 5.3/17.4 | 9.9/32.5 | 10.6/34.8 | 13.7/45.2 | 14.8/48.6 | 17.7/58.1 | 18.7/61.4 | 20.5/67.3 |
| 1/16 | 3.8/12.5 | 7/23 | 7.5/24.6 | 9.7/32 | 10.5/34.4 | 12.5/41 | 13.3/43.6 | 14.5/47.6 |
| 1/32 | 2.7/8.9 | 4.9/16.1 | 5.3/17.4 | 6.9/22.7 | 7.4/24.3 | 8.8/28.9 | 9.4/30.8 | 10.3/33.8 |
| 1/64 | 1.9/6.2 | 3.5/11.5 | 3.8/12.5 | 4.9/16 | 5.3/17.4 | 6.3/20.7 | 6.6/21.7 | 7.3/24 |
| 1/128 | 1.3/4.3 | 2.5/8.2 | 2.7/8.9 | 3.5/11.4 | 3.7/12.1 | 4.4/14.4 | 4.7/15.4 | 5.1/16.7 |

X. problèmes possibles lors de l'utilisation et solutions

1. En utilisation à l'extérieur: Pour une utilisation extérieure, s'il vous plaît éviter la lumière solaire directe sur le capteur de déclenchement sans fil afin d'assurer un fonctionnement normal du flash.

2. Précaution d'utilisation extérieure d'un diffuseur parapluie: Le flash monté sur un diffuseur parapluie en plein air peut être facilement soufflé et tomber. La griffe de fixation du flash peut être rompue. S'il vous plaît, fixez le montage en rack.

3. Les photos sont sous-exposées ou surexposées? Vérifiez si l'ensemble temps d'obturation, ouverture et ISO ne sont pas trop proches de la limite de flash ou si certains paramètres, comme la correction d'exposition, ne sont pas en fonction.

- 4. Du vignettage apparaît sur les photos ou seule une partie du sujet est éclairée?** Vérifier la couverture du flash et assurez-vous que la longueur focale de l'objectif ne dépasse pas la zone de couverture du flash. Le zoom de ce produit s'étend de 24 à 105mm. Vous pouvez essayer de retirer le diffuseur grand-angle pour élargir la portée du flash.
- 5.** Si vous trouvez que le panneau de commande du flash manque de netteté ou d'éclairage : il y a un film protecteur sur l'écran, vous pouvez l'arracher pour profiter d'un effet visuel clair.
- 6. La lumière du flash est anormale?** Eteignez le flash et l'appareil photo, monter le flash sur la griffe de l'appareil photo et rallumez le flash et l'appareil photo. Si l'anomalie persiste, remplacez les piles.

La version électronique de ce guide peut être obtenu sur http://www.yongnuo.com.cn/usermanual/downloadIndex_en.htm Les fonctions de ce manuel sont basées sur les conditions d'essai de notre société. Une nouvelle notice ne sera pas fournie si la conception et les spécifications changent;

Le logo YONGNUO de ce manuel est une marque déposée ou une marque de **SHENZHEN YONGNUO PHOTOGRAPHIE Equipment Co., Ltd** en Chine et / ou d'autres pays (régions). Toutes les autres marques sont la propriété de leurs propriétaires respectifs.